

REGARD DE CHAUSSÉE ARTICULÉ VERROUILLÉ URBAN'O D400

URBAN'O D400

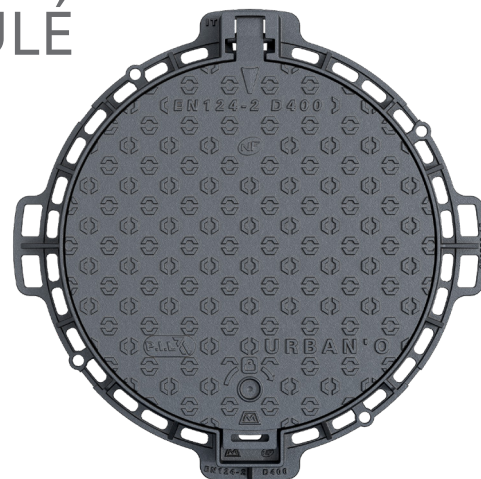

LES ⊕

- Cadre équipé de multiples zones d'ancrage et de 4 trous (Ø 740mm)
- Tampon équipé de centreurs pour améliorer sa stabilité
- Relief antidérapant exclusif NF
- Marquage EAUX PLUVIALES / EAUX USÉES ou personnalisé : nous consulter
- Peinture hydrosoluble noire, autre revêtement : nous consulter
- Cadre équipé d'un joint polyéthylène pour limiter les nuisances sonores
- Tampon verrouillé par barreau élastique fonte
- Verrouillage additionnel ou sécurisation : nous consulter
- Ouverture et fermeture ergonomiques
- Articulation avec angle d'ouverture > 110°
- Articulation et zone de pioche auto-nettoyantes et non encrassables



DESCRIPTION

Dispositif de fermeture comprenant un tampon articulé (> 110°) et verrouillé par barreau élastique avec relief antidérapant et un cadre rond avec joint antibruit.

MATIÈRE

Fonte EN-GJS-500/7 selon EN1563.

REVÊTEMENT

Peinture hydrosoluble noire.



ATTESTATION ET CONFORMITÉ

Conforme à la norme EN124-1/2015 et EN124-2/2015 et au référentiel NF 110 .

LIEUX D'INSTALLATION

- ① Groupe 4 de la norme EN124/2015 ou groupes inférieurs (force de contrôle > 40 tonnes).

Trafic moyen (passage journalier < 50 poids lourds, vitesse urbaine).

OPTIONS

Marquage EAUX PLUVIALES / EAUX USÉES ou autres (sur surface 315 x 245mm) : nous consulter.

Autre revêtement : nous consulter.

Verrouillage additionnel par vis tête H ou sécurisation par tête codée : nous consulter.

Vis tête H : ref. KIT_VER_REG_H

Vis tête codée : ref. KIT_VER_REG_codée

(se référer à la fiche technique dédiée).

FABRICANT (code E1)

MONTINI S.P.A.

Via Antezzate, 3

25030 Roncadelle (BS) - Italia

| Référence | Codification AFNOR NF VOIRIE | Dimension Ø A | Dimension Ø C | Dimension H | Cote de passage | Pression d'appui du cadre | Masse |
|--------------|------------------------------|---------------|---------------|-------------|-----------------|---------------------------|---------|
| URBAN'O D400 | E1-922020-922021 | Ø 850 mm | Ø 645 mm | 100 mm | Ø 603 mm | 5,13 N/mm ² | 51,5 kg |

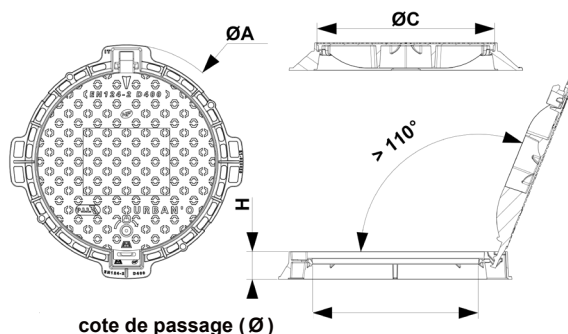

- ① Groupe 4 : voies de circulation des routes (y compris les rues piétonnes), accotements stabilisés et aires de stationnement pour tous types de véhicules routiers.

*Cette marque certifie la conformité au référentiel NF110 accessible sur www.marque-nf.com et les valeurs caractéristiques annoncées grâce à un contrôle permanent exercé par AFNOR Certification - 11, Rue Francis Pressensé - 93571 La Plaine Saint-Denis Cedex.

Ce document ne vise pas à fournir des instructions d'installation. Prière de se référer aux consignes de sécurité et de pose téléchargeables sur notre site pil.fr. Les dessins, photos, croquis sont donnés à titre indicatif et peuvent être modifiés sans préavis.

Dernière mise à jour : avril 2021